

2相 □28 1.8度 步進馬達 HB 機型

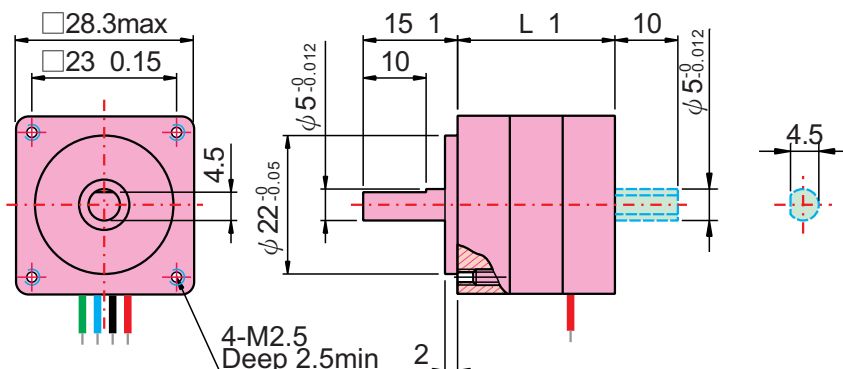

馬達電氣特性：

馬達型號		步進角	定格電壓	定格電流	線圈阻抗	保持力矩	馬達長度(L)	轉子慣量	重量	結線
單軸	雙軸	Deg	V/Phase	A/Phase	Ω/Phase	Kg-cm	mm	g-cm ²	kg	
MS223-09A	MS223-09B	1.8	2.75	0.95	2.9	0.5	33	8	0.15	6線
MS223-15AB	MS223-15BB	1.8	1.875	1.5	1.25	0.7	33	8	0.15	4線
MS225-09A	MS225-09B	1.8	4.56	0.95	4.8	0.9	50	18	0.25	6線
MS225-15AB	MS225-15BB	1.8	3.3	1.5	1.4	1.4	50	18	0.25	4線

● 使用周圍溫度 ———— $-20 \sim +50^{\circ}\text{C}$
 Operating temperature range

● 絕緣組抗 ———— $100\text{M}\Omega$ Min (at DC500V)
 Insulation resistance

● 絕緣耐壓 ———— AC 500V (1min)
 Dielectric strength

● 軸向偏擺 ———— 0.075mm Max. at the load
 Thrust play
 9.8N(1.0 kgf)

● 徑向偏擺 ———— 0.025mm Max. at the load
 Radial play
 4.9N(500 gf)

● 容許溫昇 ———— 80 deg Max. (Resistance method)
 Permissible temperature rise

※注意：馬達請使用在表面溫度 90°C 以下。

※NOTE : Do not allow the surface temperature of the motor case to rise above 90°C during operation.

■ 速度-轉矩 特性曲線圖：

MS223-09A/09B

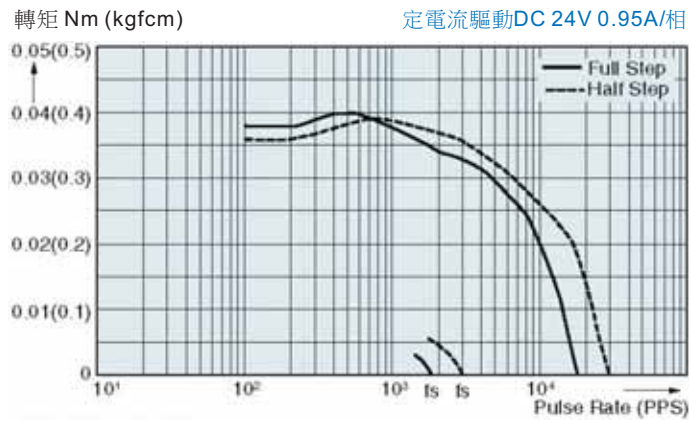

MS225-09A/09B

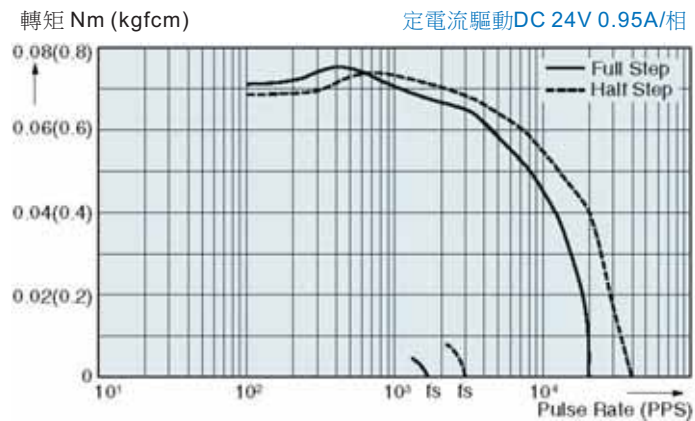

Dimamotor
高效動力源自高效馬達

帝馬科技股份有限公司

總公司：新北市新莊區五權二路22號5樓之11

電話：(02) 2290-1968

傳真：(02) 2290-1969

網址：www.dimamotor.com.tw